



Transportlösungen für den

SCHWERTRANSPORT

Tiefbett-Sattelaufleger

BAUREIHEN

PLATTFORM-SATTELAUFLIEGER



Die Plattform-Baureihe ist besonders geeignet für den Transport langer, schwerer und sperriger Güter. Durch seine Ausziehbarkeit mit leicht gängigen Teleskopen kann das Fahrzeug unkompliziert an die Länge des Ladeguts angepasst werden und ist so universell im Fuhrpark einsetzbar.

SEMI-SATTELAUFLIEGER



Durch die umfangreichen Varianten und Optionen ist diese Baureihe sehr vielseitig und flexibel. Für fast alles, was hoch, schwer und breit ist, kann ein passendes Fahrzeug konfiguriert werden. Eine ideale Baureihe für die Transportlogistik und Bauunternehmen.

TIEFBETT-SATTELAUFLIEGER



Die Tiefladebaureihe kommt zum Einsatz, wenn schwere und hohe Güter transportiert werden müssen – wenn jeder Zentimeter zählt und wenn Nutzlast ausschlaggebend ist. Hier kommen die Vorteile des DOLL panther-Fahrwerks voll zum Tragen. Es hat ein geringes Eigengewicht, eine niedrigere Ladehöhe, einen großen Hub und ist dadurch in jedem Fuhrpark universell und flexibel einsetzbar.

NACHLÄUFER KOMBINATIONEN



Der Nachläufer ist ein unschlagbar wirtschaftliches Fahrzeug zum Transport von langer, schwerer und selbsttragender Ladung, dazu bewährt und von ungewöhnlicher Langlebigkeit – eine unverzichtbare Ergänzung jedes Fuhrparks für Langmaterial (z. B. für Windflügel oder Betonteile).

DER ALLESKÖNNER

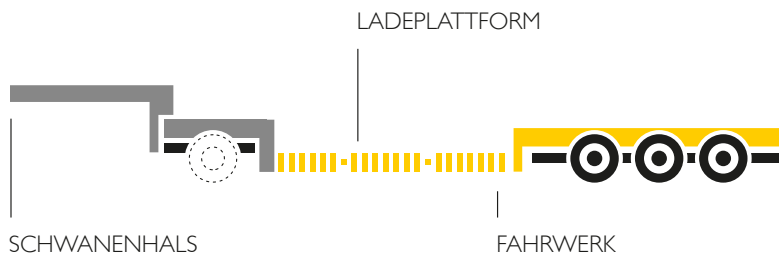

ACHSENANZAHL	bis 4
GESAMTGEWICHT	bis 73 t
NUTZLAST	bis 50 t
TELESKOPIERUNG	ein- und zweifach teleskopierbar, bis 55 m
LENKUNG	hydraulisch
ACHSENSYSTEM	konventionell oder DOLL panther
DOLLY-VARIANTE	I-Achs-Dolly

BRANCHEN

- Schwere Baumaschinen und Bauelemente
- Schwere Agrar- und Forstmaschinen
- Mining
- Elemente von Windkraftanlagen
- Schwere Industrie- und Anlagenteile
- Förder- und Brecheranlagen
- Container
- Boottransporte

GRUNDMERKMALE

- Flexibel einsetzbar bei hohen, schweren Gütern mit Punktlasten
- Hohe Varianz bei der Gestaltung des Tiefbetts
- Flexibilität durch I-Achs-Dolly (gelenkt, liftbar)
- Nutzlastoptimierte Konstruktion
- Großer Lenkeinschlag
- Niedrige Ladehöhe, großer Hub
- Hohe Manövrierbarkeit bei hydraulischer Achsschenkellenkung



TYPENÜBERSICHT

SCHWANENHALS

TECHNISCHE DETAILS

- Bauhöhe 210/490 mm
- Sattellast bis 35 t
- Fester Hals in Zentralkasten- oder Segmenti-Ausführung
- Scharnierender oder kompensierender und abfahrbarer Hals

LADEPLATTFORM

TECHNISCHE DETAILS

- Tiefbett mit Zentralkastenrahmen
- Abgesetzte Fahrflächen
- Flachbett
- Baggerbett
- Dolly-Variante I-Achs-Dolly, zwangs- oder nachlaufgelenkt, fest eingebaut, scharnierend mit Schwanenhals verbunden

FAHRWERK

TECHNISCHE DETAILS

- 1–4 Achsen, hydraulisch gelenkt
- DOLL panther oder konventionelles VARIO-Fahrwerk

SCHWANENHALS



Schwanenhals, Zentralkasten fest



Schwanenhals, Zentralkasten abfahrbar



Schwanenhals, Segmenti abfahrbar



Schwanenhals mit fest eingebautem Dolly

LADEPLATTFORM

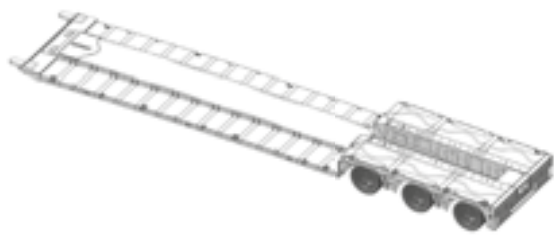

Tiefbett, Zentralkastenrahmen mit abgesetzter Fahrfläche

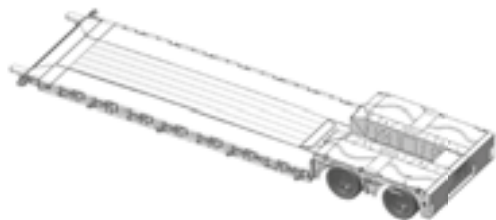

Tiefbett, Flachbett

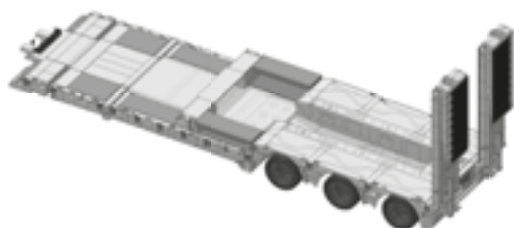

Tiefbett anhebbar

FAHRWERK

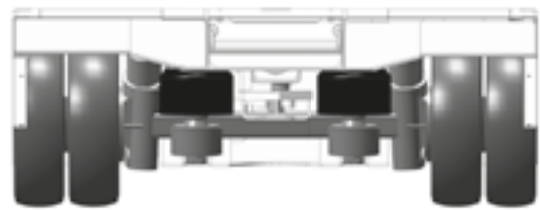

Fahrwerk, DOLL VARIO

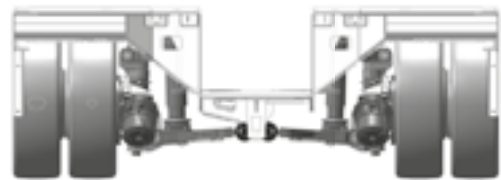

Fahrwerk, DOLL panther

AUSSTATTUNGS- VARIANTEN

Durch vielfältige Optionen kann ein DOLL-Tiefbett-Sattelaufleger entsprechend dem Einsatz-Zweck des Fahrzeugs konfiguriert werden.

I SCHWANENHALS



Schwanenhals mit außenliegendem Hauptrahmen, abfahrbar (Segmenti)



Schwanenhals mit außenliegendem Hauptrahmen, abfahrbar (Segmenti)



Schwanenhals mit Zentralrahmen, abfahrbar



Zentralkastenrahmen



fester Zentralkastenrahmen



Multifaster Kupplung und Rampenablage im Schwanenhals

SCHWANENHALS

- Integrierte Lenkungseinheit
- Integriertes CAN-Bus-System
- Unterschiedliche Sattellasten
- Unterschiedliche Überhänge

AUFBAUTEN

- Unterschiedliche Stirn- und Bordwandaufbauten möglich

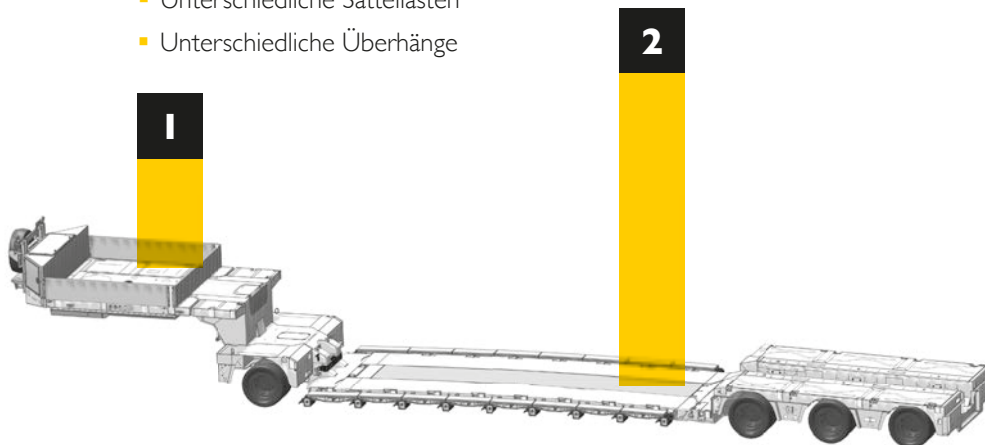

2 AUFBAUTEN



Bordwandaufbau klappbar



Bordwandaufbau mit Plane



Werkzeugkasten mit angeschrägten Ecken



Reserveradhalter, Unterlegkeil-Halter, Warntafelhalter



Stirnwand als Werkzeugkasten eckig



Stirnwand hoch mit integriertem Werkzeugkasten

BODEN

- Aus Weich- oder Hartholz
- Fest oder lose, Bodensegmente herausnehmbar

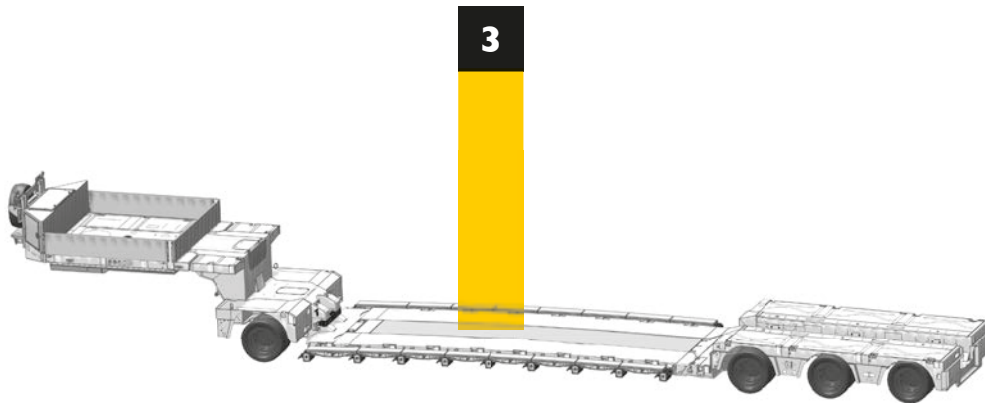

3 BODEN



Flachbetrahmen Glattblech besandet und Holzboden



Gummibelag



Gummibelag, Holzboden und Verbreiterung



herausnehmbare Bodenelemente Fichte



herausnehmbare Holzbodenelemente



Stahlboden mit Holzfahrflächen



Ablage für Verbreiterungsbohlen im Tiefbett



LADUNGSICHERUNG

- Verzurrpunkte und -ringe
- Rungentaschen und Rasterleisten
- Auflageböcke und Auffahrkeil
- Containerverriegelungen
- Ladungssicherungspaket nach Branche

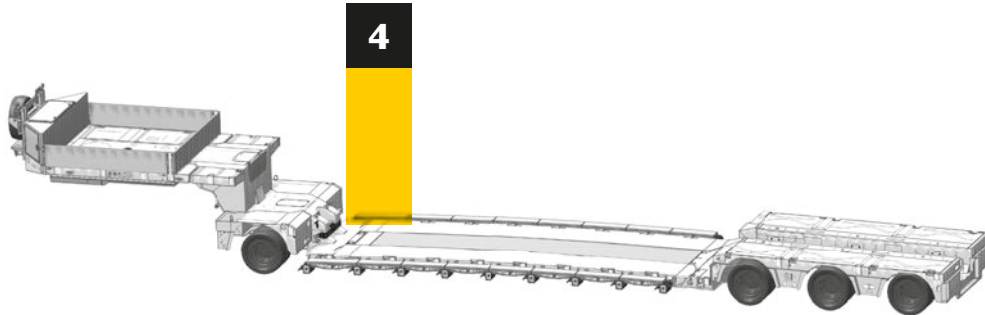

4 LADUNGSICHERUNG

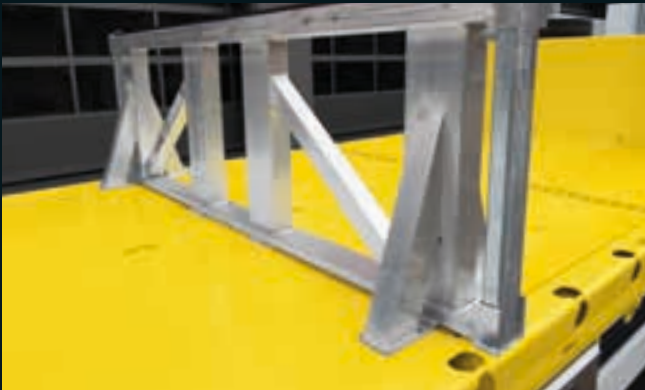

Auflagebock Alu



Auflagebock



Auflagebock verstellbar



Containerverriegelung



Keil steckbar

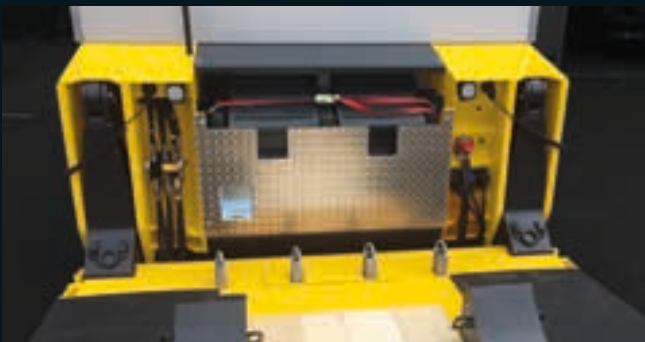

Formschlüssige Ladungssicherung

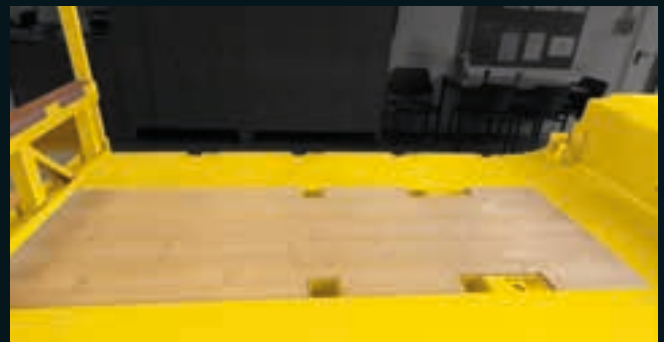

Ladungssicherungspaket mit Containerverriegelung



Rasterleiste



Zurrschleife und besandetes Glattblech



Zurrmittel im Tiefbett



verzinkte Stahlrungen und Zurraugen



TIEFBETT

- Tiefbett mit Zentralkastenrahmen
- Flachbett und Baggerbett
- Abgesetzte Fahrflächen
- Unterschiedliche Ladeflächenverbreiterungen

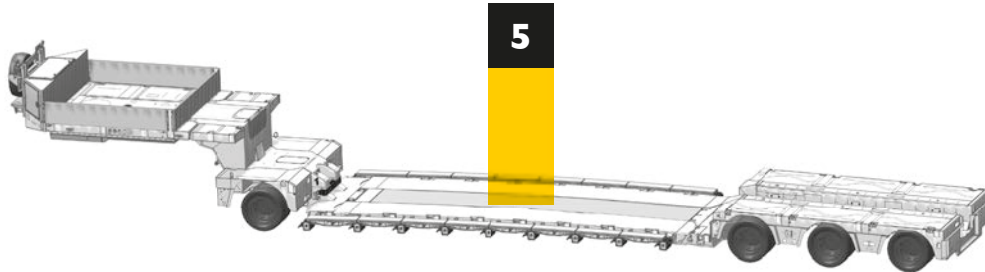

5

5 TIEFBETT

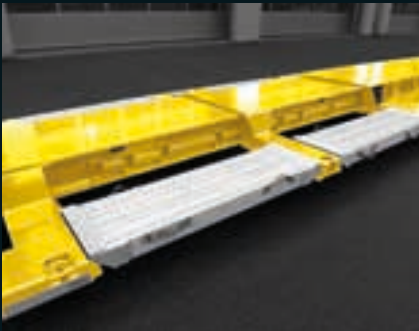

abgesetzte Fahrflächen mit Einlegeschielen



abgesetzte Fahrflächen



Anfahrrampe im Tiefbett



Heckfahrwerk mit Kletterleiste



Tiefbett



Radmulde in abgesetzter Fahrfläche



Tiefbett anhebbar



Tiefbett mit Auslegern für Mähdreschertransport



Tiefbett mit Zentralkastenrahmen



Verbreiterung klappbar



Verbreiterungen und Anlegerampe



Zentralkastenrahmen, nicht teleskopierbar, abgesetzten Fahrflächen



Zwischentisch



DOLLY

- 1–2 Achsen-Dollys
- Dolly fest mit Schwanenhals verbunden
- Dolly flexibel einbaubar
- Zusätzlich einhängbare Achse

FAHRWERK

- 1–6 Achsen
- DOLL panther oder konventionelles Fahrwerk VARIO
- Starr oder hydraulisch gelenkt
- Einspurhilfe
- Baggermulde
- Abdeckbare Wanne

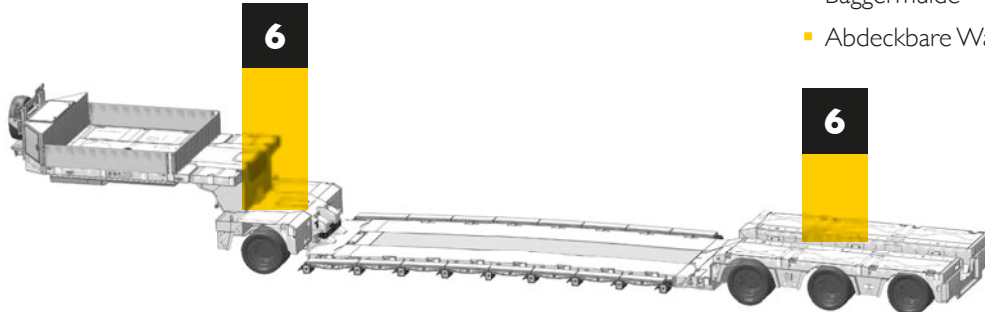

6 DOLLY UND FAHRWERK



1-Achs-Zwischen-Dolly



1-Achs-Dolly fest am Schwanenhals



1-Achs-Dolly



1-Achs-Zwischen-Dolly angedockt



1-Achs-Dolly liftbar



Baggermulde als Werkzeugkiste

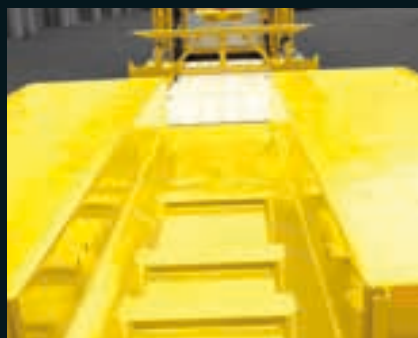

Baggermulde durchgehend offen

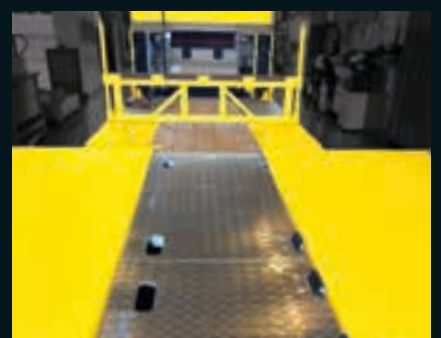

Baggermulde mit Alu-Abdeckung

RAMPEN

- Einfache und Doppelrampen mit unterschiedlicher Tragfähigkeit
- Hydraulische Rampen
- Hydraulische Verschiebbarkeit
- Unterschiedliche Rampenbeläge (Holz, Gummi, Kletterleiste, Gitterbelag – auch in Kombination)
- Federheberampe

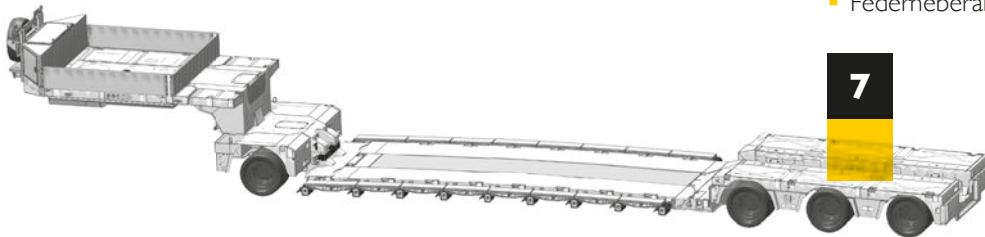

7

7 RAMPEN



Funkfernbedienung



DOLL tronic Fernbedienung



Auffahrrampe verzinkt mit Kletterleiste



DOLL tronic Bedienelemente am Schwanenhals



Fahrwerk panther



Doppelrampe hydraulisch heb- und verschiebbar



DOLL tronic Bedienelemente im Heck



steckbares Schottblech in der Baggermulde



Einfachrampe, Holzbelag mechanisch verschiebbar

LENKPRINZIP

LENKUNG IST VERTRAUENSACHE

Eine Lenkung bei einem Sattelaufleger bedeutet generell: besserer Kurvenlauf, größere Manövrierfähigkeit, geringerer Reifenverschleiß und weniger Zugkräfte auf den Rahmen. Die Lenkung wird insbesondere erforderlich, wenn Fahrzeuge eine Gesamtlänge von 20 Metern überschreiten.

Da bei DOLL alle Baureihen teleskopierbar sind und damit diese Grenze deutlich überschreiten, wird für alle Fahrzeugtypen die passende Lenkung angeboten.

Bei Lenkungen gibt es jedoch Qualitäts-Unterschiede. Schon seit vielen Jahren setzt DOLL seine eigenen Lenkungen ein – ausgereift in der Entwicklung und bewährt im Einsatz. Die DOLL-Lenkung ist ungewöhnlich präzise, wirkt schnell und sehr direkt auf die Lenkbewegungen im Zugfahrzeug. Das gibt dem Fahrer Sicherheit – er weiss, dass er sich auf seine DOLL-Lenkung verlassen kann.



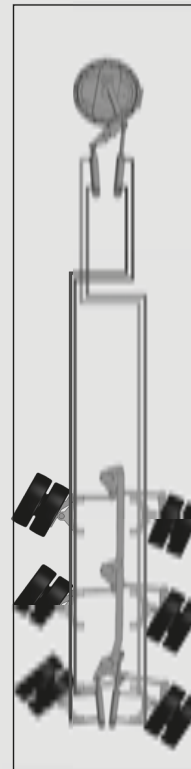

HYDRAULISCHE ACHSSCHENKELLENKUNG

Bei der hydraulischen Lenkung wird der Lenkeinschlag der Zugmaschine über Hydraulikzylinder im Schwanenhals an die Zylinder im Fahrwerk des Aufliegers übertragen. Der Einschlagswinkel wird anschließend über die Achsschenkel an die Achsen übertragen. Die hydraulische Lenkung sorgt für höchste Manövrierfähigkeit und ein ausgezeichnetes Fahrverhalten. Das redundante, 2-kreisige Hydrauliksystem und die Möglichkeit der manuellen Nachsteuerbarkeit sorgen jederzeit für Sicherheit, auch in extremsten Fahrsituationen.



DAS ORIGINAL

Der Alleskönner für den Schwertransport: besonders belastbar, besonders stabil in der Spur, besonders wendig und geländegängig, besonders variabel im Einsatz, besonders langlebig. Mit geteilter Achse, hydraulischer Federung, innovativer Einzelradaufhängung und Niveaueausgleich.

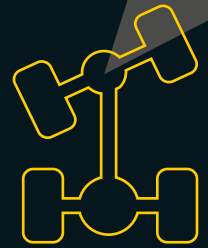

MAXIMALE FLEXIBILITÄT

- Universelles Einsatzspektrum: Durch die hohe Nutzlast und niedrige Ladehöhe ist der DOLL panther flexibel einsetzbar
- Ausstattungsoptionen sorgen für kundenspezifische Konfiguration

- Stabiles Fahrverhalten, auch bei niedriger Fahrhöhe sind hohe Schwerpunkte möglich
- Besondere Wendigkeit durch hohen Lenkeinschlag bis 55°
- Keine Seitenneigung durch Wasserwaagenfunktion
- Ladungsschonend durch optimierte Federung
- DOLL-5-Jahres-Garantie

MAXIMALE SICHERHEIT



MAXIMALE RENTABILITÄT

Millionen von gefahrenen Kilometern bestätigen die niedrigen Betriebskosten

- Geringer Verschleiß
- Niedrige Wartungskosten
- Zuverlässigkeit im Einsatz
- Hoher Wiederverkaufswert



MINIMALER VERSCHLEISS

6 Jahre Erfahrung mit über 4.000 ausgelieferten Achslinien. Geringe Wartungs- und Verschleißkosten für den Kunden. Keine einzige Inanspruchnahme der DOLL-5-Jahres-Garantie.

DOLL panther- ACHSENTECHNOLOGIE

Das charakteristische Element der DOLL panther-Einzelradaufhängung ist die Doppeltquerlenkerachse. Sie bietet in Verbindung mit der hydraulischen Federung und der hydraulischen Achschenkellenkung ein Optimum an Fahrverhalten, Eigengewicht und Nutzlast sowie an Hub und Bodenfreiheit.

LANGLEBIGE QUALITÄT

Das DOLL-Engineering und das Know-how, die Verwendung hochwertiger Rohstoffe und Komponenten, die präzise Fertigung, die Erfahrung der DOLL-Facharbeiter – all das sorgt für eine Qualität, die eine besondere Langlebigkeit des Fahrzeugs gewährleistet.



EINFACHES, INNOVATIVES BEDIEN- & STEUERUNGSSYSTEM

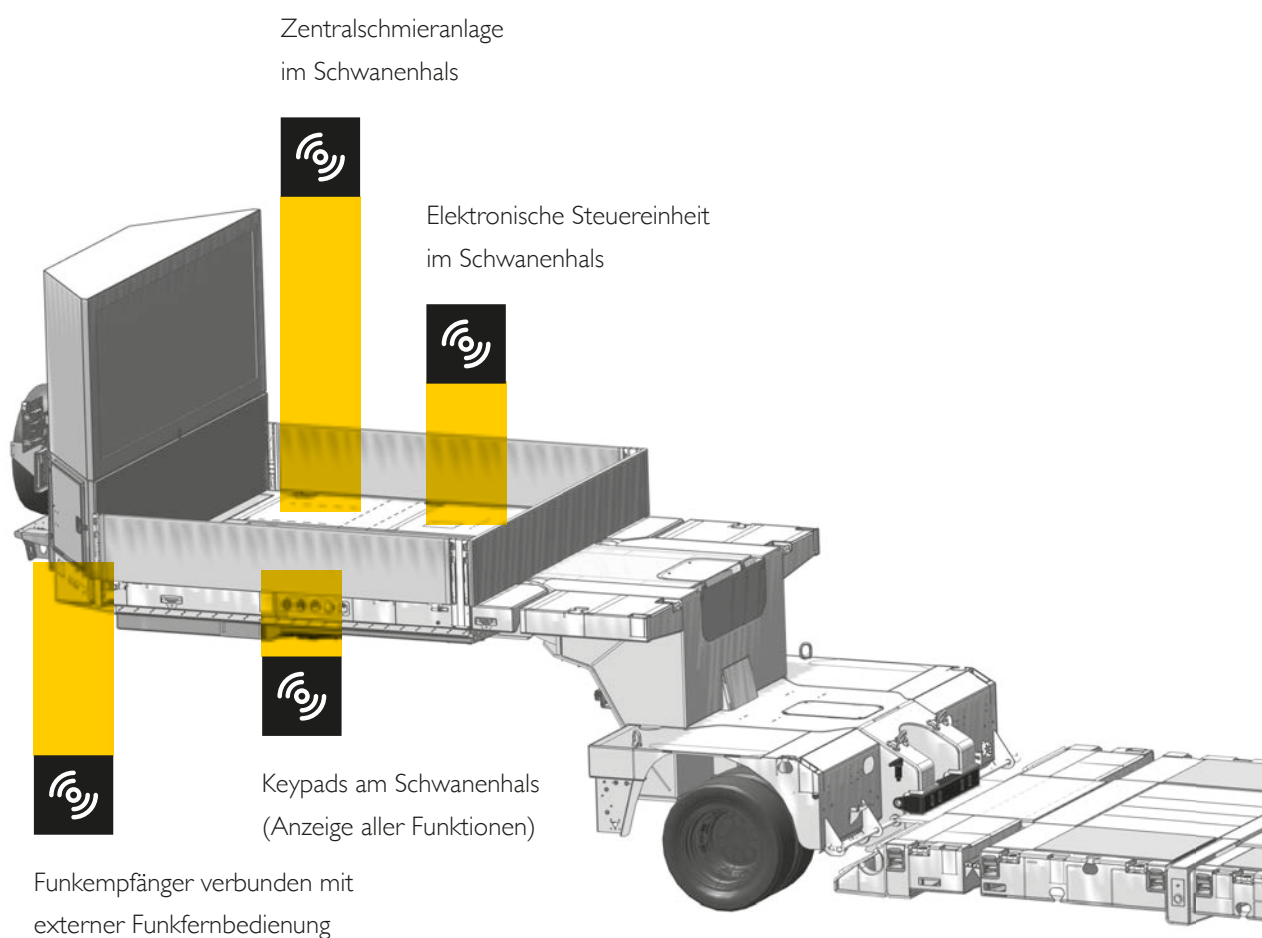

Zentralschmieranlage
im Schwanenhals

Elektronische Steuereinheit
im Schwanenhals

Keypads am Schwanenhals
(Anzeige aller Funktionen)

Funkempfänger verbunden mit
externer Funkfernbedienung

DOLL ist nicht nur bei der Fahrwerks-Technologie und bei Lenkungen führend – sondern auch bei der Bedienung seiner Fahrzeuge über die Elektronik. Mit der DOLL tronic können die Vorteile der DOLL panther-Fahrwerkstechnologie im vollen Umfang ausgeschöpft werden.

Mit der DOLL tronic hat DOLL erstmals in der Branche ein elektronisches Bedien- und Steuerungssystem auf Funk-Basis entwickelt. Das Herzstück der Entwicklung ist das dezentrale, rechnergestützte CAN-Bus-System. Damit lassen sich alle

Trailer-Funktionen über verschiedene Bedienfelder am Auflieger (Keypads) einfach und sicher handhaben. Die dafür erforderliche Funkfernsteuerung wurde speziell hierfür entwickelt und in das System eingebunden. Diese zentrale Steuerung aller Funktionen ist ein deutlicher Handlingsvorteil und bringt beim Be- und Entladen eine erhebliche Zeitersparnis mit sich.

DOLL tronic bedeutet: Bedienung aller Trailer-Funktionen über Funkfernsteuerung und/oder die Keypads am Auflieger.

VORTEILE

- Steuerung aller Funktionen des Trailers über Funk und visuelle Rückmeldung im Funkdisplay; menügeführtes Programm
- Die Bedienelemente sind als Keypads seitlich am Schwanenhals und am Heck angebracht; eindeutige und selbsterklärende Symbole ermöglichen die einfache und sichere Bedienung
- Die individuell im Werk vorprogrammierte Elektronik ist in einem robusten, wasserdichten Schaltkasten im Schwanenhals sicher und gut zugänglich eingebaut
- Die Bedienung der Rampen und die Überwachung der Zentralschmieranlage sind in das System integriert



Zentralschmieranlage im
Hinterwagen

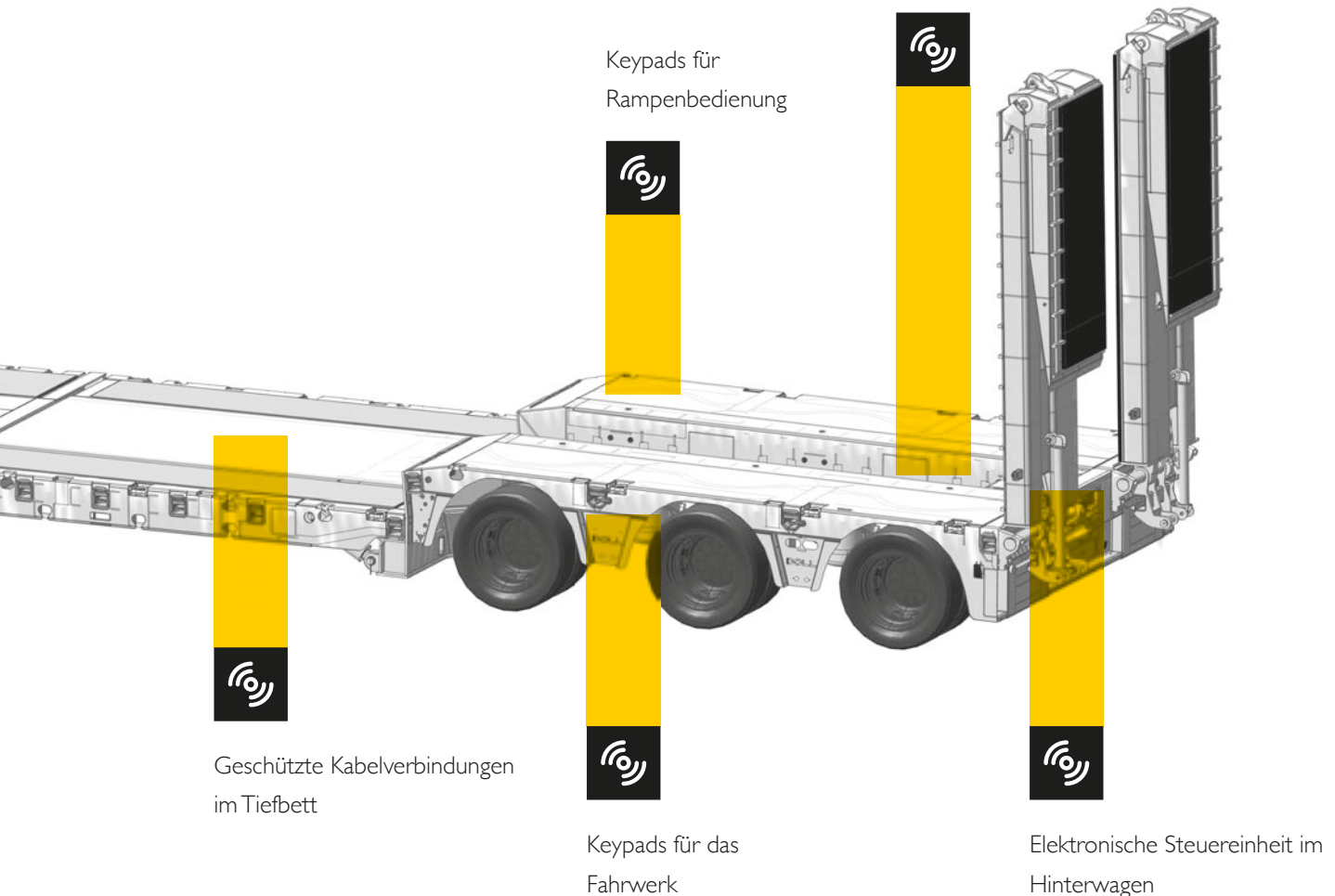





DOLL Fahrzeugbau GmbH

Industriestr. 13 ■ 77728 Oppenau (Germany)

Tel.: +49 7804 49-0 ■ Fax: +49 7804 49-115

info@doll.eu ■ www.doll.eu